



POSEBNI PRAVILNIK

Zimski avto show, Rogla 2004
16.- 18. Januar 2004

I. PROGRAM	3
II. ORGANIZACIJA	3
2.1. Opredelitev	3
2.1.1. Ime prireditve	3
2.1.2. Organizator	3
2.2. Organizacijski odbor	3
2.3. Stalni naslov sekretariata	3
2.4. Uradne osebe Zimskega avto showa 2004	3
2.4.1. Vodstvo dirke:	3
2.4.2. Žirija dirke	4
III. OPIS PROGE IN POTEK TEKMOVANJA	4
3.1. Opis proge	4
3.1.1. Dolžina	4
3.1.2. Podlaga	4
3.2. Potek tekmovanja	4
3.2.1. Kvalifikacije	4
3.2.2. Izločilne vožnje 1	4
3.2.3. Polfinale	4
3.2.4. Finale	4
IV. POGOJI ZA VOZILA	4
4.1. Pogoji za vozila	4
4.2. Razredi	4
4.3. PNEVMATIKE	4
4.3.1. Dimenzije žebličkov	4
4.3.2. Gostota žebličkov	4
V. PRIJAVE, PRIJAVNINA	5
5.1. Prijave	5
5.2. Prijavnina	5
VI. OGLAŠEVANJE	5
6.1. Dovoljeno oglaševanje	5
6.2. Reklame organizatorja	5
VII. SPLOŠNI POGOJI	5
7.1. Kontrola opreme voznikov	5
7.2. Štartne številke	5
7.3. Servisno mesto (boksi)	5
7.4. Zaščitna ponjava	5
VIII. VERIFIKACIJA, TEHNIČNI PREGLED	5
8.1. Verifikacija	5
8.2. Potrebni dokumenti	5
8.3. Tehnični pregledi	6
IX. OGLED PROGE	6
9.1. Termin ogleda proge	6
X. SIGNALIZACIJA	6
10.1. Uporabljene signalizacijske zastavice	6
10.2. Upoštevanje signalizacije	6
XI. PROTESTI - PRIZIVI	6
11.1. Rok za vložitev protesta	6
11.2. Kavcija za protest	6
11.3. Obravnava protesta	6
XII. NAGRADE - POKALI	6
12.1. Pokali	6
XIII. PODELITEV NAGRAD	6
13.1. Udeležba na podelitvi nagrad	6
13.2. Izguba pravice do nagrad	6
XIV. SPLOŠNE DOLOČBE	6
14.1. Spremembe	6

I. PROGRAM

10. december 2003	Izdaja pravilnika in začetek prejema prijav
12. januar 2004	Konec roka za prijave (24 ^h)
16. januar 2004	od 16:00 do 18:00 Verifikacija, tehnični pregled
	od 16:00 do 18:00 Oglede proge (vsak tekmovalec maksimalno enkrat)
17. januar 2004	od 08:00 do 10:00 Verifikacija, tehnični pregled
	od 09:00 do 10:30 Oglede proge (vsak tekmovalec maksimalno enkrat)
	od 11:00 do 15:00 Kvalifikacije
	ob 11:00 HP A1 (Koča na Pesku – Slovenska Bistrica)
	ob 12:00 HP B1 (Slovenska Bistrica – Koča na Pesku)
	ob 13:00 HP A2 (Koča na Pesku – Slovenska Bistrica)
	ob 14:00 HP B2 (Slovenska Bistrica – Koča na Pesku)
18. januar 2004	od 08:00 do 13:00 Izločilne vožnje
	ob 08:00 Razred 1 – najhitrejših 25 – HP A
	ob 08:40 Razred 1 – najhitrejših 25 – HP B
	ob 09:20 Razred 2 – najhitrejših 25 – HP A
	ob 10:00 Razred 2 – najhitrejših 25 – HP B
	ob 11:00 Razred 1 – najhitrejših 12 – HP A
	ob 11:25 Razred 1 – najhitrejših 12 – HP B
	ob 12:00 Razred 2 – najhitrejših 12 – HP A
	ob 12:25 Razred 2 – najhitrejših 12 – HP B
	od 14:00 do 16:15 Finalne vožnje
	ob 14:00 Razred 1 – najhitrejših 6 – HP A
	ob 14:20 Razred 1 – najhitrejših 6 – HP B
	ob 15:00 Razred 2 – najhitrejših 6 – HP A
	ob 15:20 Razred 2 – najhitrejših 6 – HP B
	ob 15:50 Superfinale – HP A
	ob 16:00 Superfinale – HP B
	ob 16:15 Podelitev nagrad

Točen program se lahko spreminja glede na število prijavljenih tekmovalcev.

II. ORGANIZACIJA

Slovenski avto show 2004 se bo odvijal v skladu s športnim pravilnikom (in njegovimi dodatki), splošnimi predpisi za rallye FIA prvenstev, športnimi pravilniki FIA prvenstev, ter tem posebnim pravilnikom.

2.1. Opredelitev

2.1.1. Ime prireditve

3. zimski avto show, Rogla 2004

2.1.2. Organizator

MPL Racing

2.2. Organizacijski odbor

Predsednik:

Primož Lemež

Člani:

Direktor dirke

Press služba

Varnostna služba

Zdravstvena služba

Erik Logar

Mladen Klavora

Dr. Andrej Stare

2.3. Stalni naslov sekretariata

MPL Racing

Jakopičeva 2

1000 Ljubljana

Slovenija

Telefon : +386 1 5441341

Fax: +386 1 5441341

GSM: +386 41 680993

E – mail: primoz.lemez@siol.net

WEB: www.mpiracing.com/winter-autoshow

2.4. Uradne osebe Zimskega avto showa 2004

2.4.1. Vodstvo dirke:

Direktor dirke

Pomočnik direktorja

Pomočnik direktorja za varnost

Časomerilstvo in obdelava rezultatov

- 2.4.2. Žirija dirke
Predsednik žirije
Član
Član

III. OPIS PROGE IN POTEK TEKMOVANJA

3.1. Opis proge

3.1.1. Dolžina

Dolžina proge je cca. 2,5 km.

3.1.2. Podlaga

Sneg in led.

3.2. Potek tekmovanja

3.2.1. Kvalifikacije

Vozi se v dve smeri (smer A in smer B). Vozniki odpeljejo 4 vožnje za kvalifikacije (dve vožnji v vsako smer). Za uvrstitev v nadaljevanje tekmovanja se najslabši čas posamezne smeri vožnje odbije.

3.2.2. Izločilne vožnje 1

V izločilnih vožnjah 1 se pomeri 25 najhitrejših voznikov posameznega razreda. V nadaljevanje se uvrsti najhitrejših 12 voznikov. Izločilna vožnja 1 se vozi v vsako smer enkrat, časa pa se seštejeta.

3.2.3. Polfinale

V polfinalu so pomeri 12 najhitrejših voznikov iz izločilnih voženj 1. Polfinale se vozi v vsako smer enkrat, časa pa se seštejeta. V finale se uvrsti najhitrejših 6 voznikov posameznega razreda.

3.2.4. Finale

V finalu nastopi 6 najhitrejših voznikov iz polfinala za posamezen razred. Finale se vozi v vsako smer enkrat, časa pa se seštejeta. Voznik z najhitrejšim seštevkom časa je zmagovalec 3. zimskega avtoshowa.

3.2.5. Superfinale

Najhitrejša voznika iz posameznega razreda se pomerita še v superfinalu. Superfinale se vozi v vsako smer enkrat, časa pa se seštejeta. Voznik z najhitrejšim seštevkom časa je zmagovalec 3. zimskega avtoshowa.

IV. POGOJI ZA VOZILA

4.1. Pogoji za vozila

Sodelujejo lahko vozila, ki so skladna s predpisi Dodatka J mednarodnega športnega pravilnika.

4.2. Razredi

Vozila so razvrščena v naslednje prostorninske razrede:

- razred 1: vozila s pogonom na en par koles
- razred 2: vozila s štirikolesnim pogonom

Če so v posameznem razredu prijavljeni manj kot 4 tekmovalcev, se ta razred združi z drugim primerljivim razredom.

4.3. PNEVMATIKE

4.3.1. Dimenzije žebličkov

Predpisane so maksimalne dimenzije žebličkov. Dimenzije so razvidne iz slike (Slika 1). Kot je razvidno, lahko gleda žebliček maks. 6.5 mm iz pnevmatike.

4.3.2. Gostota žebličkov

Na tekočem decimetru je lahko maksimalno 20 žebličkov.

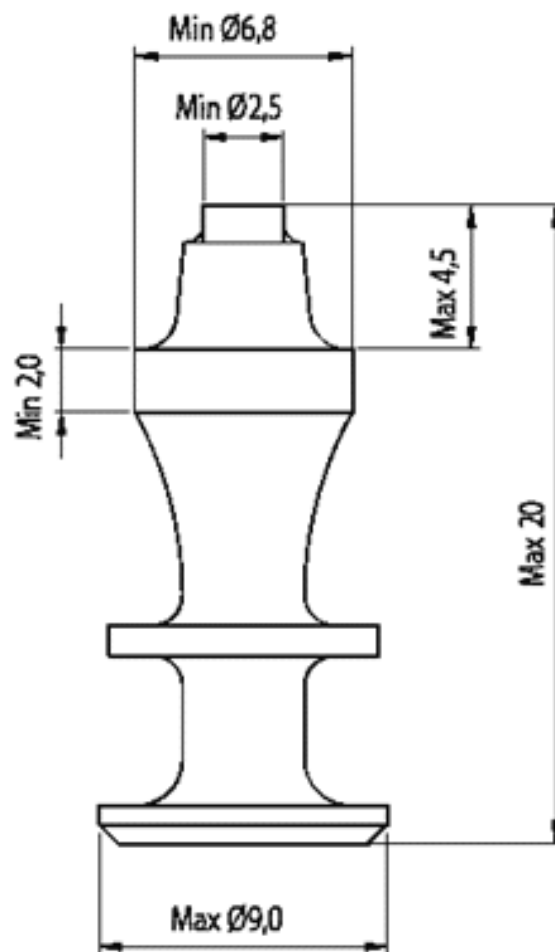

Slika 1

V. PRIJAVE, PRIJAVNINA

5.1. Prijave

Pravilno izpolnjene in potrjene prijavnice je potrebno poslati na naslov:

MPI RACING IDRIJA
Za Avto Show
Grilčeva 4
5280 Idrija
Slovenija
fax (+386 5 377 38 60)

Zadnji rok za prijave je 12.01.2004 (poštni žig).

Če je prijavnica poslana po faxu, mora organizator dobiti original najkasneje do 13.01.2004.

S podpisom in posredovanjem prijavnice prevzema vsak voznik polno odgovornost za nastalo škodo, ki jo povzroči sam, član ali spremljevalec njegove ekipe. S podpisom prijavnice voznik prevzema nase polno odgovornost za nastop na prireditvi in ne bo vlagal nobenih zahtev oz. terjatev proti izvajalcu – organizatorju. Prireditelj ne krije nobene škode na vozilih sodelujočih posadk.

Organizator si pridružuje brez obrazložitve zavrniti tekmovalca, ali pa razpisati kvalifikacije za nastop na 3. Zimskem avto showu 2004! Prednost bodo imeli tekmovalci, ki se bodo prej prijavili!

5.2. Prijavnina

Prijavnine ni.

VI. OGLAŠEVANJE

6.1. Dovoljeno oglaševanje

Oglaševanje je dovoljeno v skladu s slovensko zakonodajo in v skladu s FIA pravili in splošnimi pravili tekmovanj za FIA prvenstva.

6.2. Reklame organizatorja

Na vozilih je potrebno predvideti prostor za namestitvev reklam sponzorjev prireditve. Te reklame so obvezne in jih voznik ne sme odkloniti.

VII. SPLOŠNI POGOJI

7.1. Kontrola opreme voznikov

Čelade in drugo opremo voznikov se bo kontroliralo na tehničnem pregledu pred pričetkom tekmovanja.

7.2. Štartne številke

Štartne številke, ki jih dodeli organizator, se morajo namestiti na obeh sprednjih vratih vozila, kjer morajo biti ves čas tekmovanja

7.3. Servisno mesto (boksi)

Boksi so organizirani neposredno zraven tekmovalne proge. Vsako mesto ima določeno svoje mesto pred in po tekmovanju. Mesto vozilu določi vodja boksov. Voznik je dolžan postaviti tekmovalno vozilo v boks takoj po opravljenem tehničnem pregledu. Odhod na startno pozicijo opravi voznik iz boksa. V območje boksov sme voznik pripeljati samo tekmovalno vozilo in eno spremljevalno vozilo, za katero mora na verifikaciji pridobiti dovoljenje.

7.4. Zaščitna ponjava

Med servisiranjem ali popravilom vozila je obvezno namestiti pod tekmovalno vozilo zaščitno ponjavo, nepropustno za olje in bencin, velikosti 5x2m, ter po končanem delu počistiti servisni prostor.

VIII. VERIFIKACIJA, TEHNIČNI PREGLED

8.1. Verifikacija

Verifikacija bo potekala pri Koči na Pesku in sicer petek 16 januarja med 16 in 18 uro, ter v soboto 17 januarja med 7 in 9 uro.

8.2. Potrebni dokumenti

Voznik mora na verifikaciji predložiti potrdilo o plačanem nezgodnem zavarovanju v višini 2 mio SIT v primeru smrti in 4 mio SIT v za primer invalidnosti, ter tekmovalno licenco iz sezone 2003. Morebitni sovoznik mora predložiti le potrdilo o zavarovanju po istih pogojih, kot veljajo za voznika. Zavarovanje bo možno skleniti tudi na verifikaciji za dobo 2 dni.

8.3. Tehnični pregledi

Tehnični pregled se opravi takoj po opravljeni verifikaciji na isti lokaciji.

IX. OGLED PROGE

9.1. Termin ogleda proge

Ogled proge bo možen v petek 16. januarja med 16. in 18. uro in v soboto 17. januarja med 9 in 10:30 uro. Vsak tekmovalec se lahko po progi zapelje največ dvakrat v obe smeri in sicer z tekmovalnim avtomobilom. Upoštevati je potrebno navodila direktorja dirke.

X. SIGNALIZACIJA

10.1. Uporabljene signalizacijske zastave

Na dirki se bo uporabljalo naslednje signalizacijske zastave:

- Rumena zastava: Nevarnost
- Rdeča zastava: Prekinitev vožnje

10.2. Upoštevanje signalizacije

Vozniki so dolžni upoštevati signalizacijo s strani službujočih oseb. Voznik, ki ne bo upošteval signalizacije ali navodil funkcionarjev bo diskvalificiran.

XI. PROTESTI - PRIZIVI

11.1. Rok za vložitev protesta

Če želi tekmovalec vložiti protest mora to storiti pisмено in ga najkasneje v 10 minutah po končani dirki vročiti direktorju.

11.2. Kavcija za protest

Ob vložitvi protesta je potrebno vplačati kavcijo v višini 30.000,00 SIT.

11.3. Obravnava protesta

Protest bo obravnavala žirija. Odločitev žirije je dokončna.

XII. NAGRADE - POKALI

12.1. Pokali

Pokale prejmeta 1, 2 in 3 uvrščeni v posameznem razredu.

XIII. PODELITEV NAGRAD

13.1. Udeležba na podelitvi nagrad

Vse uvrščene posadke so se dolžne udeležiti podelitve nagrad, zmagovalci pa morajo sodelovati v vseh drugih uradnih ceremonijah. Zmagovalno vozilo v posameznem razpisnem razredu mora biti navzočo na podelitvi nagrad.

13.2. Izguba pravice do nagrad

Če se zmagovalci ne udeležijo ceremonije podelitve nagrad ali ne pripeljejo svojih vozil, izgube pravico dodelitve pokalov.

XIV. SPLOŠNE DOLOČBE

14.1. Spremembe

Organizator si pridržuje pravico tolmačenja tega pravilnika. Organizator si pridržuje pravico sprememb tega pravilnika oz. dodatnih navodil, ki jih mora posredovati prijavljenim tekmovalcem: pred prireditvijo v pisni obliki, med prireditvijo pa z objavo na uradni oglasni deski.

Idrija, 04.12.2003

Direktor dirke
Miran Kacin